

Línea INOX+PLUS

Línea Congelación Reach In



✓ **CONTROL DIGITAL**

Su control digital permite monitorear la temperatura además de optimizar y reducir el consumo de energía.

✓ **CONSTRUCCIÓN ROBUSTA (USO RUDO)**

El equipo esta construido en acero inoxidable brindando una estetica robusta y una mayor resistencia la medio ambiente.

✓ **AGENTE AISLANTE CICLOPENTANO**

El ciclopentano es un aislante ecologico altamente eficiente que brinda un mayor ahorro de energía.

✓ **PUERTA DE CRISTAL DOBLE**

Esta puerta te permitira tener una ubicación rapida de tus productos e inclusive mostrarlos para su venta. Además las bisagras le permiten un autocierre al abrir a 90° y autoapertura hasta 180°.

✓ **UNIDAD DE REFRIGERACIÓN INFERIOR**

En la búsqueda de perfeccionar la postura y ergonomia del usuario, asi mismo mejorando la interaccion con el equipo, el facil desplazamiento en el area de trabajo y la experiencia de uso en general.

CERTIFICACIONES



*Imágenes con fines ilustrativos
Las figuras que se incluyen en este documento son solo para referencia. Los modelos reales pueden ser diferentes a estos dibujos.

ESPECIFICACIONES TÉCNICAS

Dimensiones exteriores

Alto:	2095 mm.
Ancho:	1371 mm.
Profundo:	818 mm.

Dimensiones interiores

Alto:	1530 mm.
Ancho:	1255 mm.
Profundo:	688 mm.

Capacidad interior útil

Volumen utilizable:	899.5 L
---------------------	---------

Materiales

Puertas abatibles:	2
Material de puertas:	Cristal
Parrillas:	6
Dimensión de parrillas:	Alto: 5 mm. Ancho: 590 mm. Profundo: 600 mm.
Material externo:	Acero Inox. 400
Material interno:	Acero Inox. 200 & 300 piso

Datos de rendimiento de refrigeración

Refrigerante:	R290
Consumo de energía:	12.1 Wh/L en 24H
Condensador:	Dinámico
Ajuste del termostato predeterminado:	-18 °C
Potencia del compresor:	1050 W / 1½ Hp

Datos eléctricos

Fuentes de alimentación:	115 V / 60 Hz
Amperaje:	10.9 A
Longitud de cable:	2500 mm
Iluminación:	Lámpara LED
Tipo de enchufe:	NEMA5-15P
Tipo de control:	Digital

Datos logísticos:

Peso bruto:	241 Kg.
Peso neto:	203 Kg.
Dimensiones de embalaje:	Alto: 2150 mm. Ancho: 1435 mm. Profundo: 880 mm.

PARTES / VISTAS DEL EQUIPO

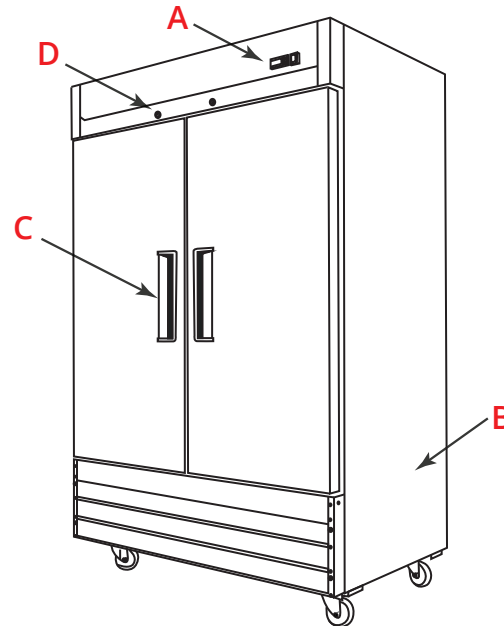

- A. Control Digital
- B. Unidad de Refrigeración Inferior
- C. Agarradera Embutida
- D. Chapa de Seguridad

