

# DRAGO

Drago  
www.dragorange.com

Nombre del proyecto: \_\_\_\_\_

Locación: \_\_\_\_\_

Item #: \_\_\_\_\_ Cant: \_\_\_\_\_

Modelo #: \_\_\_\_\_

Modelo:  
**REB-330-E**

**Rebanadora Cuchilla de Engrane**  
330 mm



**DRAGO  
PROCESAMIENTO**



## Características y beneficios

### Función:

- Ideal para uso continuo en carnicerías, área de salchichonería, comedores industriales, entre otros.
- Corta fácilmente jamón, carne fresca (res, cordero) y quesos.
- Apta para embutidos de mayor tamaño incluyendo piezas rectangulares
- Semiautomática.

### Material:

- Estructura fabricada en aleación de aluminio anodizado de alta resistencia.

### Beneficios:

- Afilador y protector integrados.
- Cuenta con 4 soportes antiderrapantes para mayor seguridad del usuario.
- Transmisión de potente motor y sistemas de engranaje para generar cortes más rápidos y precisos.
- Rebanadora de gravedad con diseño de vela con 45° de inclinación, reduce el esfuerzo al corte.



## Certificaciones



Intertek



Intertek

Espesor de rebanado	Diámetro de cuchilla	Dimensiones			Peso neto
		Frente	Fondo	Altura	
0.2~25 mm	330 mm	28.80" (731.6 mm)	23.82" (605.1 mm)	28.14" (714.8 mm)	80.90" (36.7 kg)

Comentarios:

Disponibilidad:

Modelo:

**REB-330-E**

# Rebanadora Cuchilla de Engrane

330 mm



## Vistas

### Vista frontal

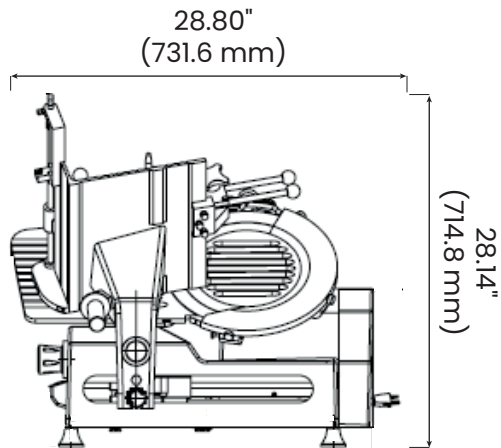

### Vista lateral

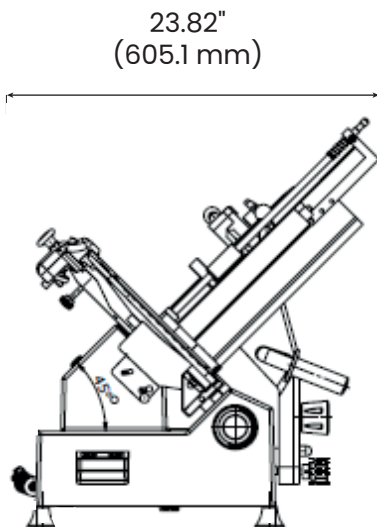

## Especificaciones

### Especificaciones eléctricas:

Tensión/ Frecuencia	110 V / 60 Hz
Fase	1 PH
Watt	370 W

### Información del empaque:

Dimensiones:	F 30.86" ( 784 mm)
	F 27" (686 mm)
	A 24.33" (618 mm)
Peso bruto:	108.90 Lb (49.4 kg)