

Refrigerador vertical independiente con puerta de cristal
CLBM-23R



Esta unidad está conforme con los estándares UL, CSA y NSF aplicables por un NRTL aprobado. Consulte la placa de datos de fábrica o de la unidad para obtener información de aprobación.

CARACTERÍSTICAS ESTÁNDAR

- Rejilla y marco (s) de la puerta de acero inoxidable
- Exterior e interior de aluminio anodizado
- Manija en la puerta de acero inoxidable
- Puertas de auto cierre con sello positivo que pueden quedarse abiertas a 110°
- Control de pantalla LED para precisión y fácil monitoreo
- Dispositivo de medición de tubo capilar
- Tres (3) rejillas recubiertas de epoxi de uso intensivo ajustables por sección
- Puertas reversibles de campo
- Juego de cuatro (4) ruedas altas de 4 "con bloqueos estándar en ruedas delanteras
- Sistema de refrigeración montada en la parte inferior
- Aislante de poliuretano de alta densidad, sin CFC, espumado
- Bobina de condensador de fácil limpieza
- Rejilla inferior ergonómica
- Almacenamiento en la parte superior del gabinete
- Garantía de 3 años en partes y mano de obra, 2 años adicionales en partes de compresores

OPCIONES Y ACCESORIOS (disponible y costo extra)

- + Rejillas adicionales recubiertas de epoxi en columnas
- + Juego de cuatro (4) patas altas de 6 "
- + Juego de cuatro (4) ruedas altas de 6 "
- + Guías deslizables tipo 1 o universal

CONFIGURACIONES DISPONIBLES

MODELOS	BISAGRAS
CLBM-23R-FG-R	Puerta de cristal completa, derecha
CLBM-23R-FG-L	Puerta de cristal completa, izquierda
CLBM-23R-HG-R	Puerta de cristal parcial, derecha
CLBM-23R-HG-L	Puerta de cristal parcial, izquierda

Modelo	Puertas	Rejillas	Dimensiones L x D x H (in.)	Voltaje	Amperes	NEMA	Peso del envío (lbs.)	Cu. Ft.
CLBM-23R	1	3	27 x 33.5 x 78*	115/60/1	3.8	5 - 15P	350	20.5

*Nota: 78 pulgadas de altura sin ruedas

Debido a la política de mejora continua de los productos de Hobart, las especificaciones están sujetas a cambio sin previo aviso

Refrigerador vertical montado en la parte inferior

Modelos de puertas de cristal de altura completa y altura media

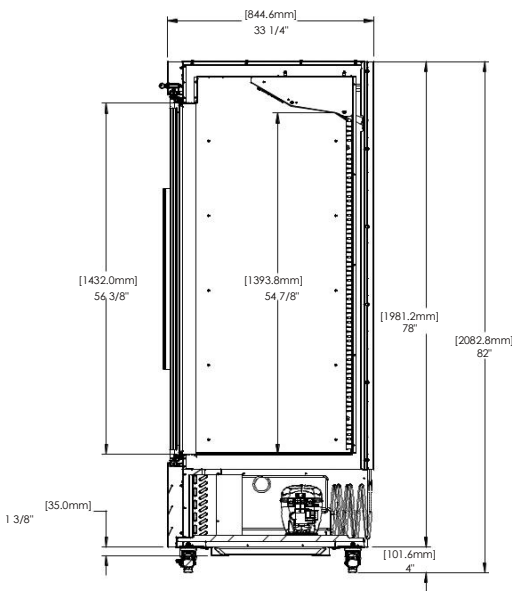
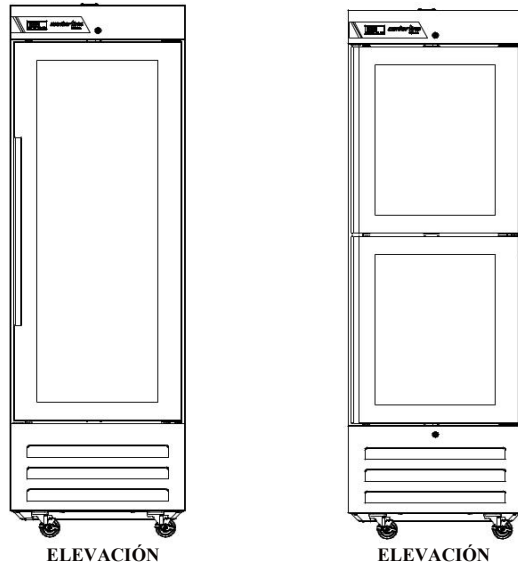

VISTA LATERAL

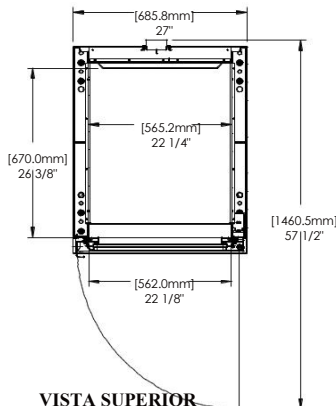

VISTA SUPERIOR

ESPECIFICACIONES

FABRICACIÓN, COMPONENTES, AISLANTE

El ensamblaje de la rejilla del gabinete y los marcos de las puertas están fabricados de acero inoxidable. Los laterales del gabinete (incluidos los ductos de retorno), el frente, el interior y los revestimientos de las puertas están fabricados de aluminio anodizado. La parte superior, posterior e inferior del gabinete están fabricadas en acero galvanizado. Se incluye un juego de cuatro (4) ruedas de 4" de altura. Las puertas están equipadas con un retenedor que protege el empaque y cerraduras de cilindro de tapón extraíble. El gabinete y la puerta están aislados con un promedio de 2-3/8" (5.08 cm) de grosor de alta densidad sin clorofluorocarbonos y con espuma en vez de poliuretano.

SISTEMA DE REFRIGERACIÓN

El sistema de refrigeración balanceado, independiente y montado en la parte inferior utiliza refrigerante R-450A ecológico, no inflamable, está ubicado detrás del ensamble de las rejillas de una sola pieza. Cuenta con un condensador frontal fácil de limpiar, un dispositivo de medición de tubos capilares y un compresor hermético de aire frío. El equipo cuenta con un cable y un enchufe de 9'. La temperatura de funcionamiento estándar es de 36 °F a 41 °F.

CONTROLADOR

El control digital electrónico es fácil de usar y se suministra en serie. Incluye una pantalla LED de 3 dígitos y una capacidad de visualización de escala de temperatura Fahrenheit o Celsius.

INTERIOR

El equipo incluye tres (3) rejillas de alambre recubiertos de epoxi por sección, montados en columnas o soportes. Las rejillas son de anchura completa y no tienen grandes espacios entre ellos que requieran el uso de "puente" o "juniors". El límite de carga recomendado por repisa no debe exceder 150 libras.

GARANTÍA

La garantía es de 3 años para partes y mano de obra y una garantía adicional de 2 años para partes de compresores están disponibles.

MODELOS	CLBM-23R
DATOS ELÉCTRICOS	
Voltaje	115/60/1
Carga completa de amperes	3.8
DATOS DE REFRIGERACIÓN	
Refrigerante	R-450A
Carga de refrigerante (oz.)	14 (397 g)
BTU/HR ₁ H.P.	1955 1/4
DATOS DE EMBARQUE	
Profundidad del embalaje (pulg.)	40 (101.6 cm)
Altura del embalaje (pulg.)	85 (215.9 cm)
Altura del embalaje (pulg.)	37 (94 cm)
Volumen del embalaje cu. ft.	73 (2067.1 l)
Peso neto (lb.)	305 (138.4 kg)
Peso grueso (lb.)	350 (158.8 kg)

NOTAS:

1. BTU / HR basado en un ambiente de 90 ° F y un evaporador de 20 ° F

Equipado con un enchufe NEMA 5-15P



Se encuentran disponibles los archivos CAD y/o Revit