



Horno Convector

HORNO CONVECTOR A GAS

CONSTRUCCION

- Puerta y panel porta-mandos en acero inoxidable.
- Laterales en lámina de acero con acabado en color negro electrostático.
- Construcción interior en porcelanizado para facilitar su limpieza.
- Interior con cantos sanitarios para facilitar su limpieza.
- Panel porta-mandos totalmente desmontable para un fácil mantenimiento.
- Paredes aisladas para mejorar la eficiencia y reducir la transmisión de calor al exterior.
- Guías en alambón cromado con capacidad para 12 posibles niveles de altura en cada cámara, removibles para facilitar la limpieza.
- Permite recibir "charola panadera americana" (26 x 18 pulgadas).

PUERTAS

- Puertas abatibles de uso rudo con dispositivo de cierre independiente, sistema de cierre por broche y apertura permanente a 135° para facilitar la carga y descarga de producto:
- Panel sólido con contrapuerta en acero inoxidable.
- Panel de cristal doble templado.

PERFORMANCE

- Potentes quemadores "Inshot" de última generación y de alta capacidad, 20.000 BTU/Hora cada uno, controlados por termostato electromecánico de 250 °F a 550 °F.
- Ignición electrónica.
- Temporizador mecánico de 0 a 60 minutos.
- Motor de dos velocidades, 1725 R.P.M. (alta) y 1140 R.P.M. (baja).
- Turbina fabricada en acero inoxidable.
- Deflectores estratégicamente ubicados para una distribución óptima y homogénea del aire caliente durante el proceso de cocción.
- Chimenea interior en acero inoxidable.
- Foco indicador de quemadores encendidos.
- Iluminación interior con luz halógena.
- Sistema de enfriamiento.

DOTACION

- (5) parrillas de alambón cromado, ajustables en altura.
- Kit de (4) patas de 25" en lámina de acero pre-pintadas en color negro.



AECO 1 E

MODELO	PARRILLAS	BTU TOTAL	VOLTAJE - FRECUENCIA	POTENCIA HP	AMPS	DIMENSIONES EXTERIORES (mm)			EMBALAJE	
						Frente	Fondo	Altura	kg	m ³
HORNO CONVECTOR A GAS										
AECO 1 E	5	40.000	115V. - 50/60Hz.	1/2	5.6	963	1043	1433	239	1.4

ESPECIFICACIONES SUJETAS A CAMBIOS SIN PREVIO AVISO. | ESPECIFICACIONES VALIDAS PARA LATINOAMERICA. | REV. DICIEMBRE, 2025



Horno Convector

HORNO CONVECTOR A GAS

AECO 1 E

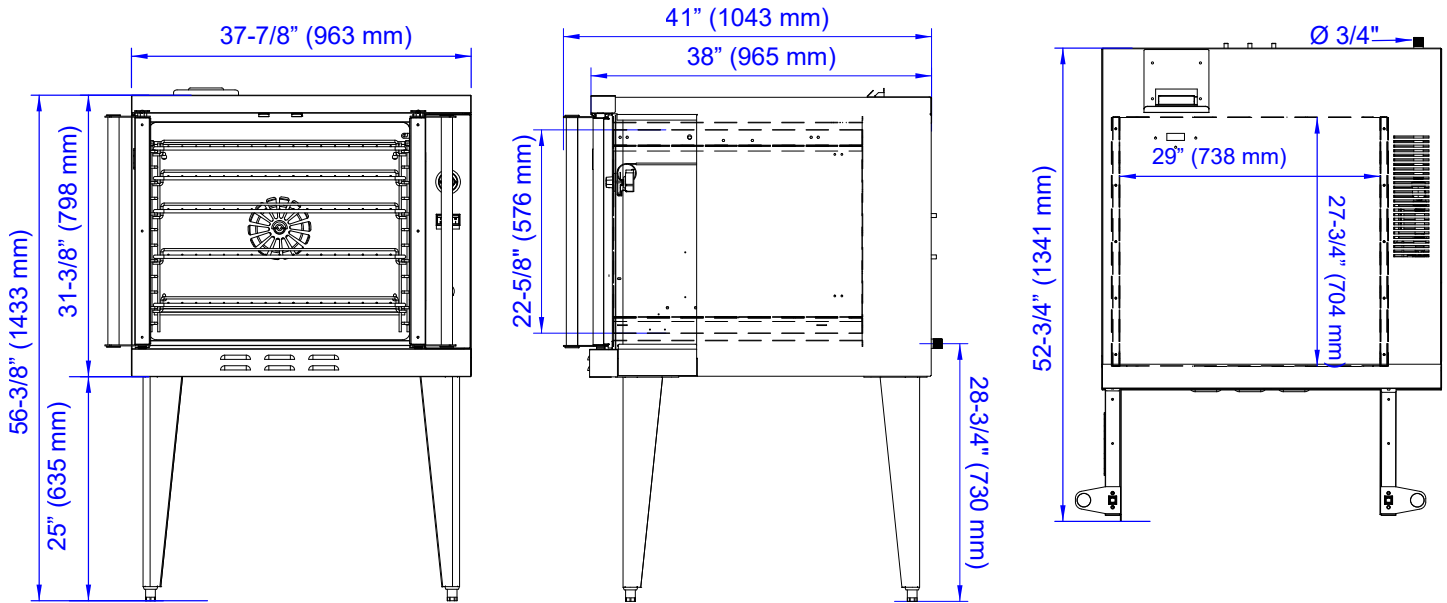

MODELO	AECO 1 E
CONEXION DEL GAS	
Tipo de gas	NG / LPG
Presión del gas	5" W.C. / 10" W.C.
Línea del gas	Ø 3/4" (mínimo)
CONEXION ELECTRICA	
Voltaje - Frecuencia	115V. - 50/60Hz.
Potencia (HP)	1/2
Amperaje	5.6
Enchufe Eléctrico	NEMA 5-15P
DIMENSIONES INTERIORES (mm)	
Frente	738
Fondo	704
Altura	576
Parrilla (mm)	700 x 450
DIMENSIONES DE EMBALAJE (mm)	
Frente	1130
Fondo	1150
Altura	1100



REQUERIMIENTOS DE INSTALACION

- REGULADOR DE PRESION:** el regulador de presión debe ser instalado al momento de la conexión (no incluido).
- CONEXION DE GAS:** la línea de gas debe ser de 3/4" o más, incluso para conectores flexibles.
- VENTILACION:** se requiere un sistema de ventilación adecuado para el equipamiento de cocinas comerciales. Se recomienda consultar más información en NFPA.org.
- INSTALACION:** verifique las condiciones de instalación requeridas por la normatividad local aplicable y por el manual de usuario correspondiente.
- CERTIFICACION PARA USO COMERCIAL:** Los equipos incluidos en la presente ficha técnica están certificados y aprobados para uso comercial, cumpliendo con las normativas de seguridad y sanidad alimentarias para uso comercial.

ESPECIFICACIONES SUJETAS A CAMBIOS SIN PREVIO AVISO. | ESPECIFICACIONES VALIDAS PARA LATINOAMERICA. | REV. DICIEMBRE, 2025